

Climate
Control

IMI Pneumatex

Compresso CX Connect



**Sistemi za vzdrževanje tlaka z zunanjim dovodom
komprimiranega zraka**

Za ogrevalne sisteme do 4 MW in hladilne sisteme do 6 MW

Compresso CX Connect

Compresso CX Connect je natančna naprava za vzdrževanje tlaka z zunanjim dovodom komprimiranega zraka za ogrevalne in solarne sisteme ter hladilne vodne sisteme. Posebej je primeren za primere, kjer se zahteva kompaktnost in natančnost. Območje kapacitete leži med vzdrževanjem tlaka z napravami Statico in Transfero. Nova BrainCube Connect nadzorna plošča omogoča novo raven povezljivosti, ki omogoča komunikacijo s sistemom CNS, drugimi regulacijami BrainCube, kakor tudi daljinsko upravljanje sistema za vzdrževanje tlaka z živo sliko.



Key features

Izboljšana zasnova za lažje in udobnejše delo

Odopen 3.5" TFT osvetljen barvni zaslon na dotik. Intuitiven in za delo prijazen meni. Spletno zasnovan vmesnik z daljinskim upravljanjem in pogledom v živo. BrainCube Connect nadzorna plošča integrirana v TecBox.

Daljinski dostop in odpravljanje težav

Daljinski dostop in podpora pri zagonu, zmanjšanje potreb po visoko usposobljenem osebju za izvajanje operacij. Hitrejši odzivni čas, zmanjša stroške popravila. Beleženje podatkov za preverjanje učinkovitosti sistema.

Najsodobnejše povezave

Standardne povezave na CNS in možnost daljinskega upravljanja (RS485, Ethernet, USB) omogoča prihranek časa pri nastavitvah in servisu ter upravljanju naprave. Povezave z do 12 regulacijami BrainCube v Master/Slave omrežje.

Fillsafe nadzor dopolnjevanja vode z možnostjo

Regulacije dopolnjevanja vode s Pleno P.

Tehnični opis - Regulacijska enota TecBox

Uporaba:

Ogrevanje, solarni in hladilni vodni sistemi.

Za sisteme skladno z EN 12828, SWKI 93-1, solarni sistemi skladno z EN 12976, ENV 12977 z zaščito, na kraju samem, pred previsoko temperaturo v primeru izpada električne energije.

Tlak:

Min. dopustni tlak, PSmin: 0 bar
Maks. dopustni tlak, PS: glej Dodatki

Temperatura:

Maks. dopustna temperatura okolice, tAmax: 40°C
Min. dopustna temperatura okolice, tAmin: 5°C

Natančnost:

Natančnost vzdrževanja tlaka $\pm 0,1$ bar.

Napajalna napetost:

1 x 230V (-6% + 10%), 50/60 Hz

Električna obremenitev:

Glej Dodatki.

Razred zaščite:

IP skladno z EN 60529
IP 22 (CPV, CPV...C)
IP 54 (CX)

Material:

V osnovi: jeklo, medenina, bron

Transport in skladiščenje:

Suhi in pred zmrzaljo zaščiteni prostori.

Standardi:

Skladno s MD 2006/42/EC, Annex II 1.A, EMC-D. 2014/30/EU

Tehnični opis - Raztezna posoda

Uporaba:

Vedno skupaj z regulacijsko enoto TecBox. Glej aplikacije v tehničnem opisu - Regulacijska enota TecBox.

Medij:

Neagresivni in netoksični medij sistema.

Dodatki proti zmrzovanju Antifriz na osnovi etilen ali propilen glikola do 50 %.

Tlak:

Min. dopustni tlak, PSmin: 0 bar

Maks. dopustni tlak, PS: glej Dodatki

Temperatura:

Maks. dopustna temperatura blazine, t_{Bmax} : 70°C

Min. dopustna temperatura blazine, t_{Bmin} : 5°C

Za namene PED:

Maks. dopustna temperatura, t_{Smax} : 120°C

Min. dopustna temperatura, t_{Smin} : -10°C

Material:

Jeklo. Barva berilij.

Airproof blazina iz butila skladno z EN 13831.

Transport in skladiščenje:

Suhi in pred zmrzaljo zaščiteni prostori.

Standardi:

Skladno s PED 2014/68/EU.

Garancija:

Compresso CG, CG...E: 5-letna garancija na airproof blazino iz butila.

Compresso CU, CU...E: 5-letna garancija za posodo.

Funkcija, oprema, značilnosti

Regulacijska enota BrainCube Connect

- BrainCube Connect regulacija za inteligentno, popolnoma avtomatsko in varno delovanje sistema. Samo optimizacija s funkcijo spomina.
- Zajemanje podatkov in analiza sistema, kronološki zajem sporočil s prioriteto pomembnosti, daljinsko upravljanje s pogledom v živo, periodični avtomatski samo-preskus.
- Odporen 3.5" TFT osvetljen barvni zaslon na dotik. Intuitiven uporabniški meni z drsnikom in delovanjem na dotik, pomoč v pojavnih oknih. Predstavitev vseh pomembnih parametrov in statusa delovanja v večjezični tekstualni in/ali grafični obliki.
- Tiho delovanje.
- Fillsafe nadzor dopolnjevanja vode z možnostjo regulacije dopolnjevanja vode s Pleno P enoto.
- Visoko kakovostni jekleni pokrov.
- Montaža s prihrankom prostora na CU ali CG primarno posodo.
- Vsebuje montažni komplet za priključitev na zračni strani TecBox-a s primarno posodo

Raztezna posoda

- Blazino je možno odzračiti na vrhu, odvod kondenza na dnu.
- Sinusni obroč za pokončno montažo (CU, CU...E).
- Airproof blazina iz butila (CU, CU...E, CG, CG...E), zamenljiva (CG, CG...E).
- Endoskopska odprtina za notranje preglede (CU, CU...E). Dve odprtini s prirobnicama za notranjo kontrolo (CG, CG...E).
- Zaščita pred rjavenjem - notranji premaz za minimalno obrabo blazine (CG, CG...E).
- Vključno s fleksibilnim priključkom za priključitev na vodni strani s kroglično pipo za hitro praznjenje (CU, CG).
- Vsebuje montažni komplet za priključitev na zračni strani posode in servisni ventil za priključitev na vodni strani s kroglično pipo za hitro praznjenje (CU...E, CG...E).

Izračun

Vzdrževanje tlaka za sisteme TAZ ≤ 100°C

Izračun skladen z EN 12828, SWKI 93-1 *).

Za vse posebne aplikacije kot so solarno gretje, sistemi daljinskega gretja, sistemi s temperaturami višjimi od 100°C, hladilni sistemi s temperaturami pod 5°C prosimo uporabite programsko opremo HySelect, ali kontaktirajte nas.

Splošne enačbe

Vs	Količina vode v sistemu	gretje	$Vs = vs \cdot Q$	vs Q	Specifična kapaciteta vode, tabela 4. Instalirana toplotna moč.
		hlajenje	$Vs = Z_{nano}$		Načrt sistema, izračun količine
			$Vs = Z_{nano}$		Načrt sistema, izračun količine
Ve	Raztezni volumen	EN 12828	$Ve = e \cdot (Vs + Vhs)$	e, ehs	Koeficient raztezka za t_{max} , tabela 1
		hlajenje	$Ve = e \cdot (Vs + Vhs)$	e, ehs	Koeficient raztezka za t_{max} , tabela 7)
		SWKI HE301-01 gretje	$Ve = e \cdot Vs \cdot X^{(1)} + ehs \cdot Vhs$	e ehs	Koeficient raztezka za $(ts_{max} + tr)/2$, tabela 1 Koeficient raztezka za t_{max} , tabela 1
		SWKI HE301-01 hlajenje	$Ve = e \cdot Vs \cdot X^{(1)} + ehs \cdot Vhs$	e, ehs	Koeficient raztezka za t_{max} , tabela 7)
Vwr	Rezerva vode	EN 12828, hlajenje	$Vwr \geq 0,005 \cdot Vs \geq 3 L$		
		SWKI HE301-01	Vwr se upošteva pri Ve s koeficientom X		
p0	Minimalni tlak ²⁾ Spodnja mejna vrednost za vzdrževanje tlaka	EN 12828, hlajenje	$p0 = Hst/10 + 0,2 \text{ bar} \geq pz$	Hst pz	Statična višina Minimalni zahtevan tlak opreme za črpalke in kotle
		SWKI HE301-01	$p0 = Hst/10 + 0,3 \text{ bar} \geq pz$		
pa	Začetni tlak Spodnja meja za oprimalno vzdrževanje tlaka		$pa \geq p0 + 0,3 \text{ bar}$		
pe	Končni tlak Zgornja meja za oprimalno vzdrževanje tlaka	EN 12828	$pe \leq psvs - dpsvc_c$	psvs dpsvc_c	Odzivni tlak systemskega varnostnega ventila Toleranca tlaka zapiranja na varnostnem ventilu
		hlajenje	$pe \leq psvs - dpsvc_c$	dpsvc_c	0,5 bar za psvs ≤ 5 bar ⁴⁾ 0,1 psvs za psvs > 5 bar ⁴⁾
		SWKI HE301-01 gretje	$pe \leq psvs/1,15 \text{ in}$ $pe \leq psvs/0,3 \text{ bar}$	dpsvc_c dpsvc_c	0,6 bar za psvs ≤ 3 bar ⁴⁾ 0,2 psvs za psvs > 3 bar ⁴⁾
		SWKI HE301-01 hlajenje, solar, toplotna črpalka	$pe \leq psvs/1,3 \text{ in}$ $pe \leq psvs - 0,6 \text{ bar}$		psvs ⁴⁾ psvs ⁴⁾

Compresso

pe	Končni tlak		$pe = pa + 0,2$		
VN	Nazivni volumen raztezne posode ⁵⁾	EN 12828, hlajenje	$VN \geq (Ve + Vwr + 2^3) \cdot 1,1$		
		SWKI HE301-01	$VN \geq (Ve + 2^3) \cdot 1,1$		
TecBox			$Q = f(Hst)$		>> Hitra izbira Compresso

1) Gretje, hlajenje, solar: $Q \leq 10 \text{ kW}$: $X = 3$ | $10 \text{ kW} < Q \leq 150 \text{ kW}$: $X = (87 - 0,3 \cdot Q)/28$ | $Q > 150 \text{ kW}$: $X = 1,5$

Geotermalni sistemi sond: $X = 2,5$

2) Formula za minimalni tlak p0 se nanaša na tlak v instalaciji pred vstopom v cirkulacijsko črpalko na sesalni strani. V primeru tlaka p0 na tlačni strani cirkulacijske črpalke, je potrebno k p0 prišteti tlačno višino črpalke Δp.

3) Dodajte 2 litrov v primeru, ko je v sistem vgrajen Vento.

4) Varnostni ventil mora obratovati znotraj omejitve. Za grelne sisteme uporabite le preizkušene in certificirane varnostne ventile tipa H in DGH, za hladilne sisteme tipa F in DGF. Za instalacije v skladu s SWKI HE301-01 se smejo uporabljati samo varnostni ventili homologacijskega tipa DGF in DGH.

5) Izberite posodo, ki ima enak ali večji nazivni volumen.

7) Maks. temperatura mirovanja sistema, običajno 40°C za hlajenje in geotermalne sonde z regeneracijo tal, 20°C za druge geotermalne sonde.

*) SWKI HE301-01: Velja za Švico

Naš računalniški program HySelect je zasnovan na napredni metodi izračuna z bazo podatkov. Zato lahko rezultati odstopajo

Tabela 1: e koeficient raztezka

t (TAZ, ts _{max} , tr, ts _{min}), °C	20	30	40	50	60	70	80	90	100	105	110
e Voda = 0 °C	0,0016	0,0041	0,0077	0,0119	0,0169	0,0226	0,0288	0,0357	0,0433	0,0472	0,0513

e % teža MEG*

30 % = -14,5 °C	0,0093	0,0129	0,0169	0,0224	0,0286	0,0352	0,0422	0,0497	0,0577	0,0620	0,0663
40 % = -23,9 °C	0,0144	0,0189	0,0240	0,0300	0,0363	0,0432	0,0505	0,0582	0,0663	0,0706	0,0750
50 % = -35,6 °C	0,0198	0,0251	0,0307	0,0370	0,0437	0,0507	0,0581	0,0660	0,0742	0,0786	0,0830

e % teža MPG**

30 % = -12,9 °C	0,0151	0,0207	0,0267	0,0333	0,0401	0,0476	0,0554	0,0639	0,0727	0,0774	0,0823
40 % = -20,9 °C	0,0211	0,0272	0,0338	0,0408	0,0481	0,0561	0,0644	0,0731	0,0826	0,0873	0,0924
50 % = -33,2 °C	0,0288	0,0355	0,0425	0,0500	0,0577	0,0660	0,0747	0,0839	0,0935	0,0985	0,1036

Tabela 4: vs okvirna količina - kapaciteta vode*** sistema ogrevanja glede na instalirano toplotno moč Q

ts _{max} tr	°C	90 70	80 60	70 55	70 50	60 40	50 40	40 30	35 28
Radiatorji	vs litri/kW	14,0	16,5	20,1	20,6	27,9	36,6	-	-
Ploščati radiatorji	vs litri/kW	9,0	10,1	12,1	11,9	15,1	20,1	-	-
Konvektorji	vs litri/kW	6,5	7,0	8,4	7,9	9,6	13,4	-	-
Prezračevalne naprave	vs litri/kW	5,8	6,1	7,2	6,6	7,6	10,8	-	-
Talno ogrevanje	vs litri/kW	10,3	11,4	13,3	13,1	15,8	20,3	29,1	37,8

*) MEG = Mono-Etilen-Glikol

**) MPG = Mono-Propilen-Glikol

***) količina vode = generator toplote + omrežje + oddajnik toplote

Temperatura

ts _{max}	Maksimalna temperatura sistema Maksimalna temperatura za izračun razteznega volumna. Za ogrevalne sisteme je to maksimalna temperatura pretoka pri kateri bo ogrevalni sistem obratoval pri najnižji zunanji temperaturi (standardna zunanja temperatura skladno z EN 12828). Pri hladilnih sistemih je maksimalna temperatura dosežena glede na način delovanja ali ko sistem ne obratuje, pri solarnih sistemih je to temperatura, do katere ne prihaja do uparjanja.
ts _{min}	Minimalna temperatura sistema Minimalna temperatura za izračun razteznega volumna. Za ogrevalne sisteme se ponavadi uporabi 10°C. Za hladilno vodo in solarne sisteme se uporabi najnižja temperatura pri delovanju oz. ko sistem ne obratuje. Za vodo brez dodatkov ts min = 0.
tr	Temperatura povratka Temperatura povratka ogrevalnega sistema pri najnižji zunanji temperaturi (standardna zunanja temperatura skladno z EN 12828).
TAZ	Varnostni omejevalnik temperature, Varnostni regulator temperature, Omejitev temperature Varnostna naprava skladno z EN 12828 za temperaturno zaščito toplotnih generatorjev. Če je nastavljena temperatura presežena se ogrevanje izklopi. Meje so blokirane, omejevalnik avtomatsko sprosti vir toplote, če je nastavljena temperatura dosežena. Nastavitvene vrednosti skladno z EN 12828 ≤ 110 °C.

Natančno vzdrževanje tlaka

Zračno nadzorovani Compresso zmanjšujeta nihanja tlaka med p_a in p_e na minimum.

$\pm 0,1$ bar

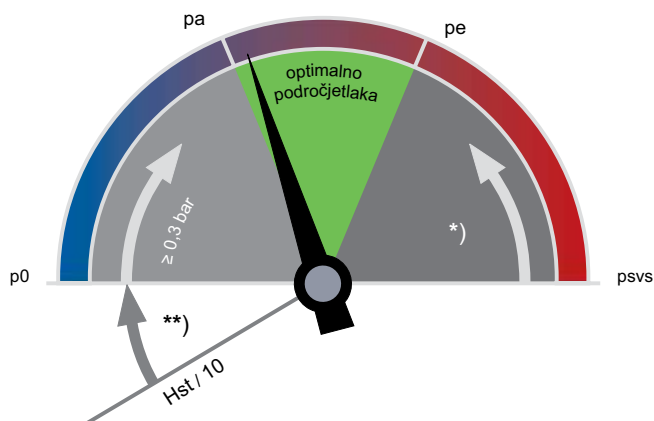

**)		*)	
EN 12828, Solar, hlajenje:	$\geq 0,2$ bar	EN 12828:	$\geq p_{svs} \cdot 0,1 \geq 0,5$ bar
		Solar, hlajenje:	$\geq p_{svs} \cdot 0,2 \geq 0,6$ bar

p_0 Minimalni tlak

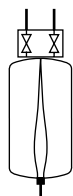

Compresso

p_0 in preklonpe točke so izračunane z BrainCube.

p_a Začetni tlak

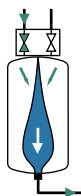

Compresso

Če je tlak v sistemu $< p_a$, odpre se dovodni ventil.
 $p_a = p_0 + 0,3$

p_e Končni tlak



Compresso

p_e je presežen v času ogrevanja, prelivni ventil na zračni strani se «odpre».
 $p_e = p_a + 0,2$

Tabela 5: DNe standardne dimenzije za priključne cevi za Compresso

Dolžina do pribl. 30 m	DNe	20	25	32	40	50	65	80
Ogrevanje :								
EN 12828	Q kW	1000	1700	3000	3900	6000	11000	15000
Hlajenje :								
$t_{s_{max}} \leq 50$ °C	Q kW	1600	2700	4800	6300	9600	18100	24600

*) Velja za Švico.

Tabela 6: Zahtevane količine za dovod stisnjene zraka

Razlika v tlaku med vstopom in posodo $dp (p_{in} - p_e)$ [bar]	2	4	6	8
q_{in} [Nm ³ /h]	9.520	14.280	19.040	23.800

Oprema

Priključna cev

Skladno s tabelo 5. Pri več posodah se izračuna glede na izhod na posodi.

Zaporna pipa DLV

V obsegu dobave.

Zeparo

ZUT ali ZUP na vsaki najvišji točki za odzračevanje v fazi polnjenja in praznjenja sistema. Za nečistoče in magnetit v vsakem sistemu na glavnem povratku do generatorja toplote. Če ni vgrajenega centralnega odplinjevanja (npr. Vento V Connect), lahko namestimo izločevalnik mikro mehurčkov v skupni pretok, če je možno pred obtočno črpalko.

Statična višina H_{st_m} glede na tabelo za Izločevalnik mikro mehurčkov ne sme biti presežena.

t_{max} °C	90	80	70	60	50	40	30	20	10
H_{st_m} mWs	15,0	13,4	11,7	10,0	8,4	6,7	5,0	3,3	1,7

Primeri uporabe

Compresso CX 80 Connect

TecBox z dovodom zraka in 1 zračnim izstopnim ventilom, na steno ob primarni posodi, natančnost vzdrževanja tlaka je $\pm 0,1$ bar z dopolnjevanjem vode Pleno P BA4R in Pleno PX.

Za sisteme ogrevanja do pribl. 4.000 kW

(Možne spremembe skladno z lokalno zakonodajo)

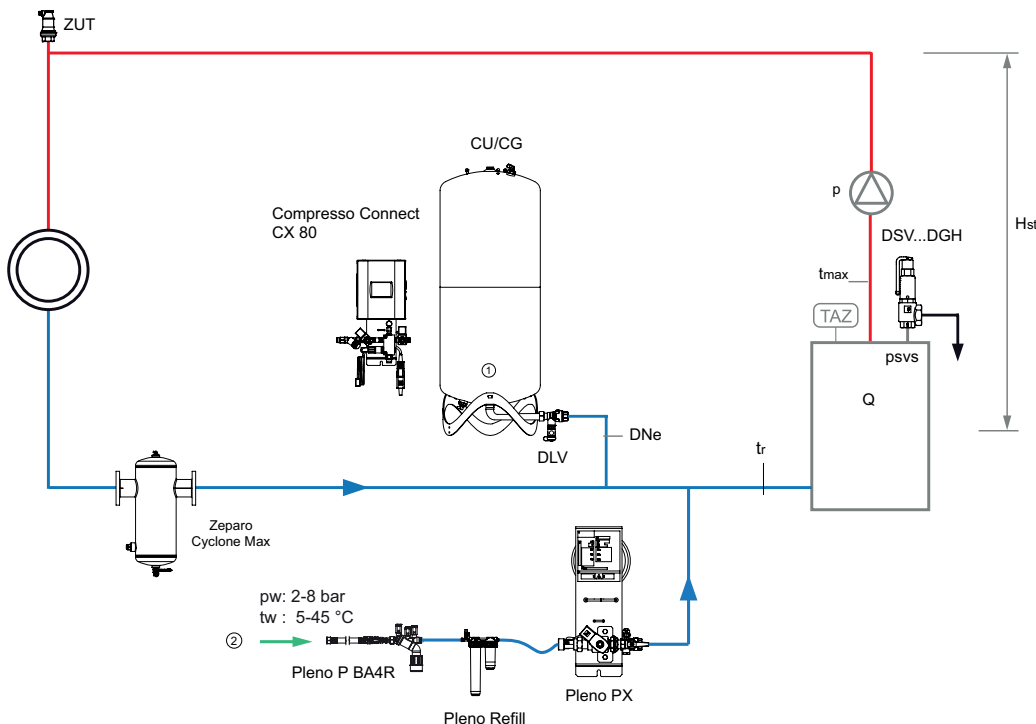

1. Compresso Primarna posoda CU
2. Priključek za dopolnjevanje $p_w \geq p_0 + 1,7$ bar, (max. 10 bar)

Zeparo Cyclone Max ciklonski izločevalnik nečistoč z magnetom ZCXM v povratnem vodu.

Zeparo ZUT za avtomatsko odzračevanje med polnjenjem in praznjenjem.

Drugi dodatki, izdelki in podrobnosti izbire, glej: Podatkovni list Pleno, Zeparo in Dodatki

Vgradnja

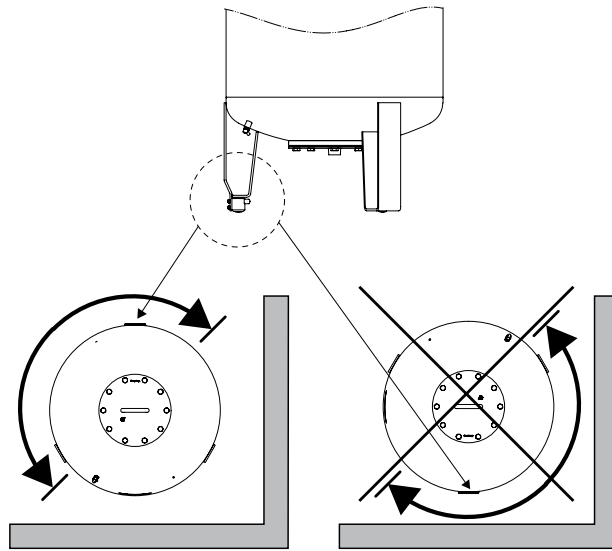
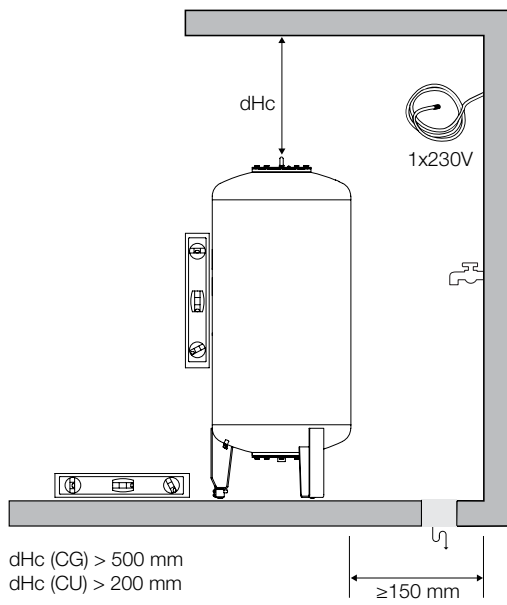
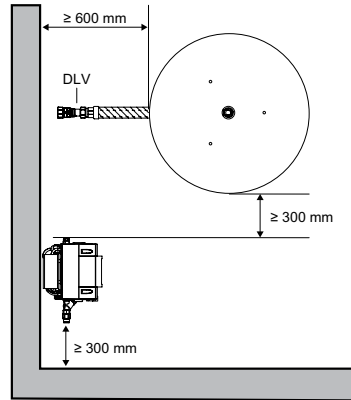
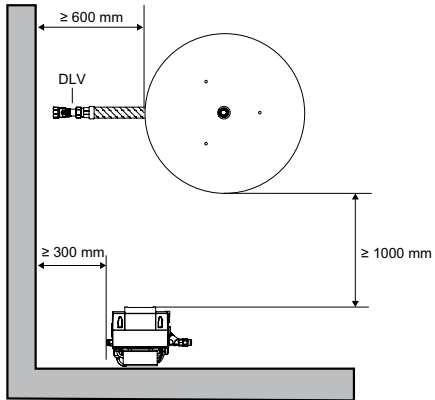

Regulacijska enota TecBox, Compresso CX

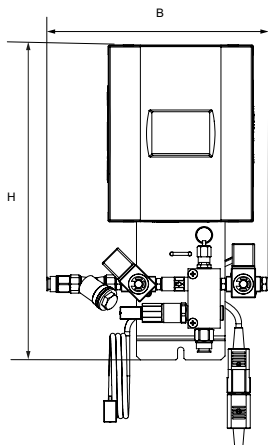

Compresso CX

Natančnost vzdrževanja tlaka $\pm 0,1$ bar.

Za zunanji zrak brez olja. 1 zračni vhodni in 1 zračni izhodni ventil.

Tip	PS [bar]	B	H	T	m [kg]	Pel [kW]	Proizvod št.
CX 80-6	6	275	392	190	6	0,1	30102130000
CX 80-10	10	275	392	190	6	0,1	30102130001
CX 80-16	16	275	392	190	6	0,1	30102130002

T = Globina naprave

Raztezna posoda

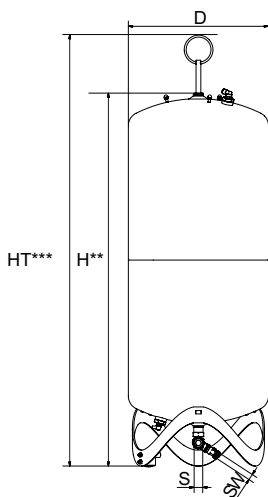

Compresso CU

Primarna posoda. Podnožje s senzorjem za merjenje količine vode. Vključno s fleksibilnim priključkom za priključitev na vodni strani s kroglično pipo za hitro praznjenje.

Tip	VN [l]	D	H*	HT***	m [kg]	S	Sw	Proizvod št.
6 bar (PS)								
CU 200.6	200	500	1340	1565	34	Rp1	G3/4	712 1000
CU 300.6	300	560	1469	1690	40	Rp1	G3/4	712 1001
CU 400.6	400	620	1532	1760	58	Rp1	G3/4	712 1002
CU 500.6	500	680	1627	1858	67	Rp1	G3/4	712 1003
CU 600.6	600	740	1638	1873	80	Rp1	G3/4	712 1004
CU 800.6	800	740	2132	2360	98	Rp1	G3/4	712 1005

VN = Nazivni volumen

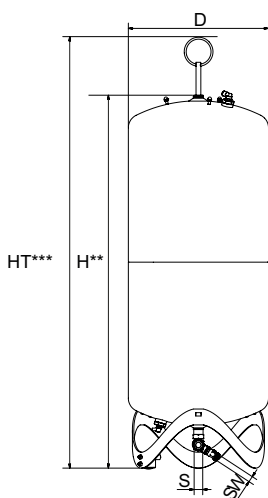

Compresso CU...E

Sekundarna posoda. Vključno s fleksibilnim priključkom za priključitev na vodni strani s kroglično pipo za hitro praznjenje, vsebuje montažni komplet za priključitev na zračni strani posode.

Tip	VN [l]	D	H**	HT***	m [kg]	S	Sw	Proizvod št.
6 bar (PS)								
CU 200.6 E	200	500	1340	1565	33	Rp1	G3/4	712 2000
CU 300.6 E	300	560	1469	1690	39	Rp1	G3/4	712 2001
CU 400.6 E	400	620	1532	1760	57	Rp1	G3/4	712 2002
CU 500.6 E	500	680	1627	1858	66	Rp1	G3/4	712 2003
CU 600.6 E	600	740	1638	1873	79	Rp1	G3/4	712 2004
CU 800.6 E	800	740	2132	2360	97	Rp1	G3/4	712 2005

VN = Nazivni volumen

**) Toleranca 0 /-100

***) Maks. višina, ko je posoda nagnjena vključno s transportnim obročem

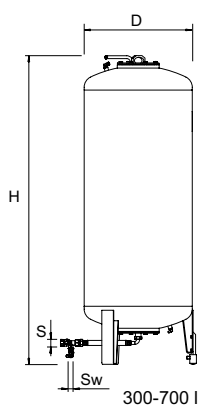

300-700 l

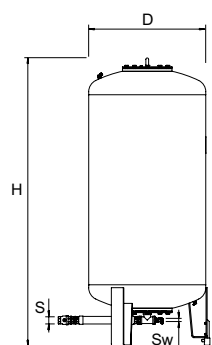

1000-3000 l

Compresso CG

Primarna posoda. Podnožje s senzorjem za merjenje količine vode. Vključno s fleksibilnim priključkom za priključitev na vodni strani s kroglično pipo za hitro praznjenje. Notranji premaz proti koroziji za minimalno obrabo vreče.

Tip*	VN [l]	D	H**	H***	m [kg]	S	Sw	Proizvod št.
6 bar (PS)								
CG 300.6	300	500	1823	1839	140	Rp1	G3/4	712 1006
CG 500.6	500	650	1864	1893	190	Rp1	G3/4	712 1007
CG 700.6	700	750	1894	1931	210	Rp1	G3/4	712 1008
CG 1000.6	1000	850	2097	2132	290	Rp1 1/2	G3/4	712 1009
CG 1500.6	1500	1016	2248	2295	400	Rp1 1/2	G3/4	712 1010
CG 2000.6	2000	1016	2746	2785	680	Rp1 1/2	G3/4	712 1015
CG 3000.6	3000	1300	2850	2936	840	Rp1 1/2	G3/4	712 1012
CG 4000.6	4000	1300	3496	3547	950	Rp1 1/2	G3/4	712 1013
CG 5000.6	5000	1300	4134	4183	1050	Rp1 1/2	G3/4	712 1014
10 bar (PS)								
CG 300.10	300	500	1854	1866	160	Rp1	G3/4	712 3000
CG 500.10	500	650	1897	1921	220	Rp1	G3/4	712 3001
CG 700.10	700	750	1928	1961	250	Rp1	G3/4	712 3002
CG 1000.10	1000	850	2097	2132	340	Rp1 1/2	G3/4	712 3003
CG 1500.10	1500	1016	2285	2331	460	Rp1 1/2	G3/4	712 3004
CG 2000.10	2000	1016	2779	2819	760	Rp1 1/2	G3/4	712 3009
CG 3000.10	3000	1300	2879	2942	920	Rp1 1/2	G3/4	712 3006
CG 4000.10	4000	1300	3524	3576	1060	Rp1 1/2	G3/4	712 3007
CG 5000.10	5000	1300	4169	4211	1180	Rp1 1/2	G3/4	712 3008

VN = Nazivni volumen

Compresso CG...E

Sekundarna posoda. Vključuje zaporni ventil s kroglično pipo za hitro praznjenje in montažni komplet za priključitev na zračni strani posode. Notranji premaz proti koroziji za minimalno obrabo vreče.

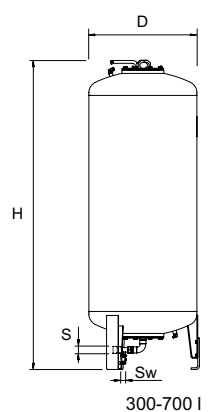

300-700 l

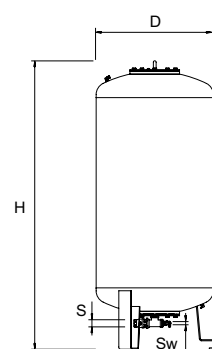

1000-5000 l

Tip*	VN [l]	D	H**	H***	m [kg]	S	Sw	Proizvod št.
6 bar (PS)								
CG 300.6 E	300	500	1823	1839	140	Rp1	G3/4	712 2006
CG 500.6 E	500	650	1864	1893	190	Rp1	G3/4	712 2007
CG 700.6 E	700	750	1894	1931	210	Rp1	G3/4	712 2008
CG 1000.6 E	1000	850	2097	2132	290	Rp1 1/2	G3/4	712 2009
CG 1500.6 E	1500	1016	2248	2295	400	Rp1 1/2	G3/4	712 2010
CG 2000.6 E	2000	1016	2746	2785	680	Rp1 1/2	G3/4	712 2015
CG 3000.6 E	3000	1300	2850	2936	840	Rp1 1/2	G3/4	712 2012
CG 4000.6 E	4000	1300	3496	3547	950	Rp1 1/2	G3/4	712 2013
CG 5000.6 E	5000	1300	4134	4183	1050	Rp1 1/2	G3/4	712 2014
10 bar (PS)								
CG 300.10 E	300	500	1854	1866	160	Rp1	G3/4	712 4000
CG 500.10 E	500	650	1897	1921	220	Rp1	G3/4	712 4001
CG 700.10 E	700	750	1928	1961	250	Rp1	G3/4	712 4002
CG 1000.10 E	1000	850	2097	2132	340	Rp1 1/2	G3/4	712 4003
CG 1500.10 E	1500	1016	2285	2331	460	Rp1 1/2	G3/4	712 4004
CG 2000.10 E	2000	1016	2779	2819	760	Rp1 1/2	G3/4	712 4009
CG 3000.10 E	3000	1300	2879	2942	920	Rp1 1/2	G3/4	712 4006
CG 4000.10 E	4000	1300	3524	3576	1060	Rp1 1/2	G3/4	712 4007
CG 5000.10 E	5000	1300	4169	4211	1180	Rp1 1/2	G3/4	712 4008

VN = Nazivni volumen

*) Izvedba > 10 bar in posebne posode po naročilu.

***) Toleranca 0 /-100

****) Maks. višina, ko je posoda nagnjena

Dodatki za regulacijske module

Komunikacijski modul za regulacijo BrainCube

Maks. dopustna temperatura okolice, TA: 40°C

Razred zaščite: IP 54

Napajalna napetost: 230 V/50 Hz

ComCube DCA

2 ločena analogna izhoda 4-20 mA za priključitev na CNS, izolacijska napetost 2,5 kVAC. Vsi kabli znotraj ohišja, vgradnja na steno.

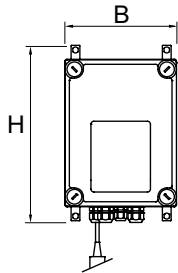

Tip	B	H	T	m [kg]	Pel [kW]	Proizvod št.
DCA	190	260	180	0,5	0,1	814 1010

T = Globina naprave

Programska razširitev

Možnost uporabe kot Master / Slave, vzporedno, povečana kapaciteta ali 100% rezerva.

Možnost daljinskega vklopa Master / Slave.

Povezava s kabli se opravi na objektu, zagon opravi IMI.

Vključno montažni komplet z zaporo na strani zračnega priključka TecBox-a s primarno posodo.

Master-Slave DMS 2

Vzporedno delovanje 2 Compresso C 10, C 20.

Tip	Proizvod št.
DMS 2 C	814 1020

Električne sheme

230 V / 50/60 Hz

Električno napajanje Compresso C 10.1 F

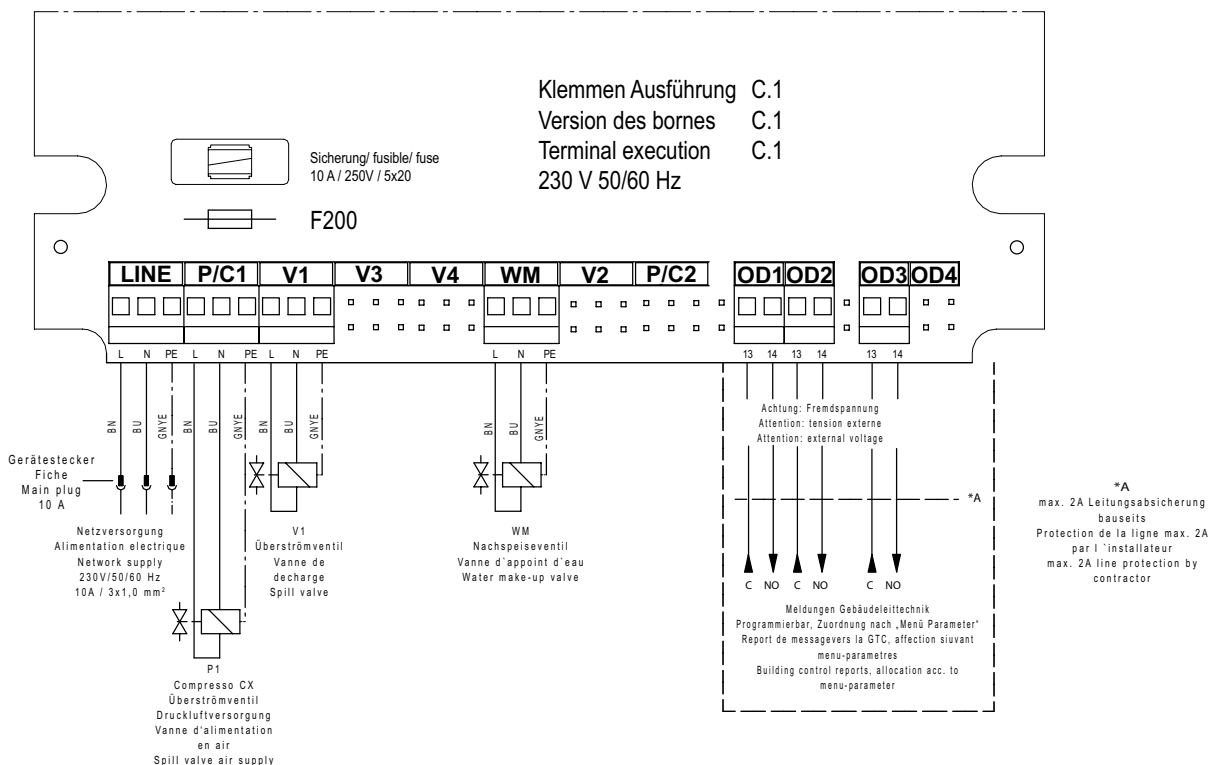

Varni nizko napetostni priključki

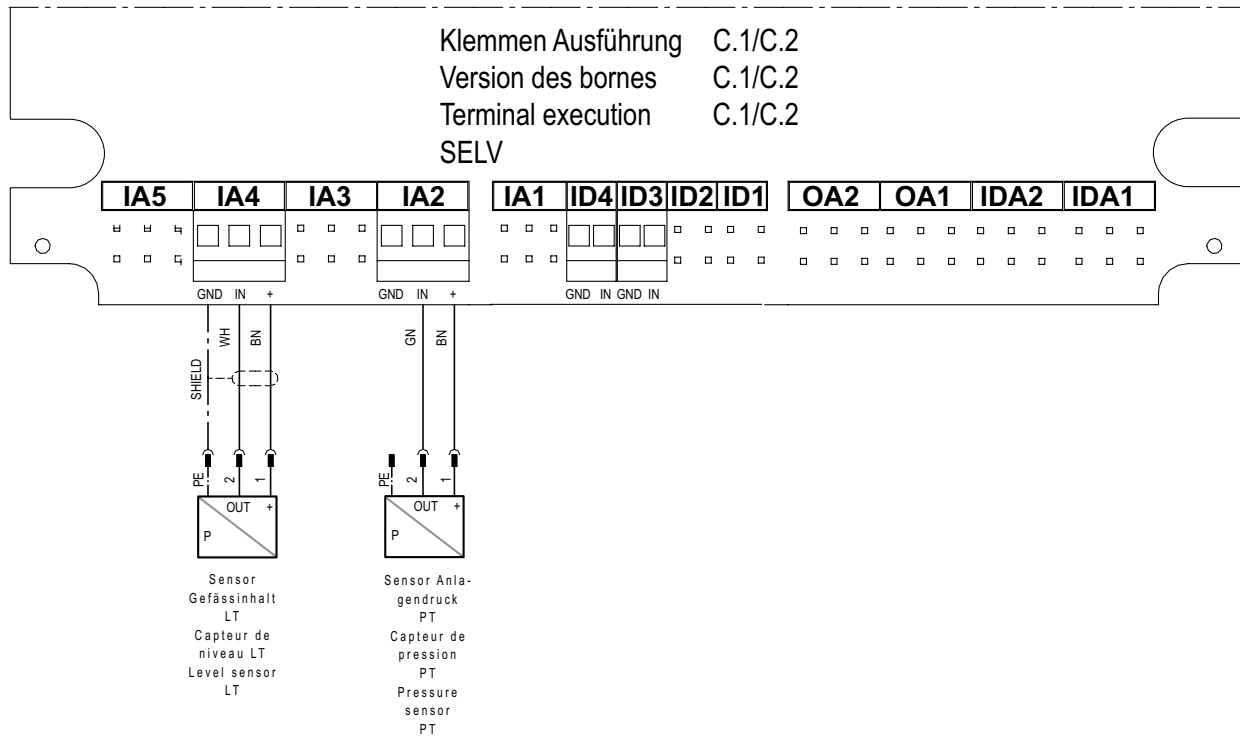

Komunikacija

